



**KONZERVATORSKA PODLOGA
ZA KONTAKTNU ZONU
SVJETSKOG DOBRA
STAROG GRADA
DUBROVNIKA**

Urbani tipovi i područja
zajedničkih obilježja kontaktne
zone

TIP22



- 22.1 Prirodni krajolik padina Srđa - iznad Jadranske magistrale
- 22.2 Prirodni krajolik padina Srđa - ispod Jadranske magistrale

Područje obuhvaća južni dio brda Srđ, homogenog volumena, jednolično položenih padina južne i jugozapadne ekspozicije, strmog i mjestimično vrlo strmog nagiba s grebenima i usjecima. Hrbat Srđa pruža se na visini od 350 – 409 m.n.v, a najviši vrh Srđa na položaju utvrde Strinčjera je na 409 mnv, utvrda Imperial na 408 mnv, a vrh Žarkovica na 324 m.n.v. Područje na istočnom dijelu, iza hotela Belvedere, seže do mora u obliku prirodne, stjenovite obale, a na sjeverozapadu do predjela Nuncijate. Prostornu matricu čini mreža komunikacija; povijesni Karavanski put na istočnom dijelu, put u obliku serpentina koji se od predjela Konala uspinje do utvrde Imperial, uska kolna cesta, koja iz pravca Brgata, preko Žarkovice, prateći hrbat brda, vodi do utvrde Imperial. Odvojak ceste, trasiran po nekadašnjem Karavanskom putu, serpentinom povezuje selo Bosanku s Jadranskom magistralom. Žičara povezuje vrh Srđa s gradskim predjelom Ploče. Državna cesta – Jadranska magistrala predstavlja granicu područja prema jugu i granicu urbanog širenja Dubrovnika. Na južnim padinama Srđa zastupljeni su nisko raslinje i makija, te borova šuma. Fortifikacijske građevine iz 19. stoljeća, utvrde Imperial, Žarkovica, Strinčjera, manje topovske bitnice i redute te streljački poligon jugozapadno od sela Bosanke, dio su šireg fortifikacijskog krajolika Dubrovnika. Osim fortifikacija, prisutne su građevine komunalne infrastrukture, mreža povijesnih puteva, postaja žičare, te mjestimice suhozidne strukture. Prostor Srđa primjer je fortifikacijskog krajolika s kontinuitetom od prapovijesti do novog doba. Povijesni izvori (stare fotografije, katastar iz 1837. godine i orto-foto snimci iz 60-ih godina prošlog stoljeća) ukazuju na postojanje terasa na južnim padinama odnosno maslinika, vinograda, oranica, a više padine bile su pašnjaci. Danas je nastupila sukcesija šume i makije uslijed zapuštanja obradivih površina. Južni dio područja ispod Jadranske magistrale, iznad izgrađenog dijela predjela Ploče – sv. Jakov prema važećem GUP-u nalazi se unutar građevinskog područja. Riječ je stroj, stjenovitoj padini s prirodnom vegetacijom šume i makije. Područjem se pruža ogranak karavanskog puta - Put od Bosanke uz koji je u 20. st. izgrađena vodosprema izvan funkcije.

POVRŠINA	261.59 ha
DOMINANTNO RAZDOBLJE	Prevladavajući prirodni krajolik, povijesne komunikacije, fortifikacijska izgradnja 19. stoljeća
reljefna, geomorfološka i hidrografska obilježja	Područje obuhvaća južni dio brda Srđ, homogenog volumena, jednolično položenih padina južne i jugozapadne ekspozicije, strmog i mjestimično vrlo strmog nagiba s grebenima i usjecima. Hrbat Srđa pruža se na visini od 350 – 409 mnv, a najviši vrh Srđa na položaju utvrde Strinčjera je na 409 mnv, utvrda Imperial na 408 mnv, a vrh Žarkovica na 324 mnv. Područje na istočnom dijelu, iza hotela Belvedere, seže do mora u obliku prirodne, stjenovite obale, a na sjeverozapadu do predjela Nuncijate
vegetacija	Na južnim padinama Srđa zastupljeni su nisko raslinje i makija, te borova šuma.
tipologija i vrste gradnje	Fortifikacijske građevine iz 19. stoljeća, utvrde Imperial, Žarkovica, Strinčjera, manje topovske bitnice i redute te streljački poligon jugozapadno od sela Bosanke, dio su šireg fortifikacijskog krajolika Dubrovnika. Osim fortifikacija, prisutne su građevine komunalne infrastrukture, mreža povijesnih puteva, postaja žičare, te mjestimice suhozidne strukture. U području se nalaze još dvije stambene kuće uz sjevernu stranu Ulice Frana Supila.+ Prostor Srđa primjer je fortifikacijskog krajolika s kontinuitetom od prapovijesti do novog doba.
namjena i korištenje	Povijesni izvori (stare fotografije, katastar iz 1837. godine i ortofoto snimci iz 60-ih godina prošlog stoljeća) ukazuju na postojanje terasa na južnim padinama odnosno maslinika, vinograda, oranica, a više padine bile su pašnjaci. Danas je nastupila sukcesija šume i makije uslijed zapuštanja obradivih površina.
POVRŠINA	8.86 ha
DOMINANTNO RAZDOBLJE	Prirodni krajolik, kontinuitet povijesnih komunikacija
reljefna, geomorfološka i hidrografska obilježja	Vrlo strma padina južne ekspozicije
vegetacija	Prirodna vegetacija šume (alepski bor, čempres) i makije
tipologija i vrste gradnje	Na području nema gradnje, izuzev vodospreme smještene uz Karavanski put
namjena i korištenje	Područje prirodnog krajolika

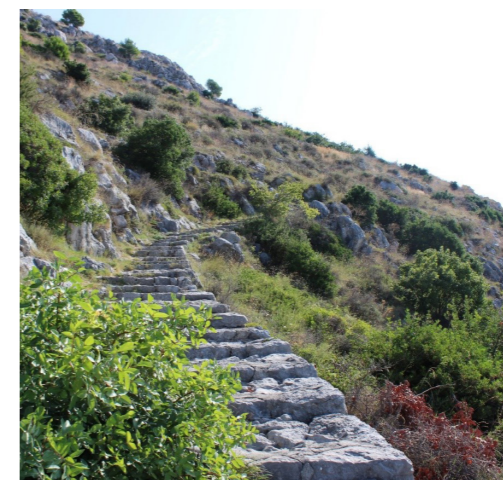

22.1 Prirodni krajolik padina Srđa - iznad Jadranske magistrale



22.2 Prirodni krajolik padina Srđa - ispod Jadranske magistrale

TIP 22

Urbani tipovi i područja zajedničkih obilježja kontaktne zone

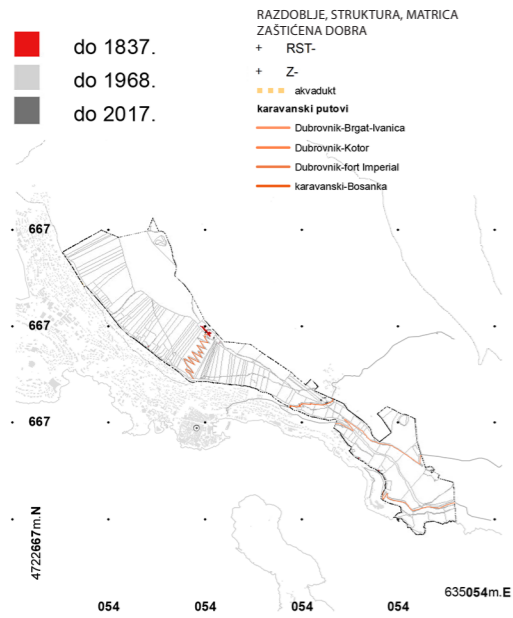

1:78460 22.1 Prirodni krajolik padina Srđa - iznad Jadranske magistrale

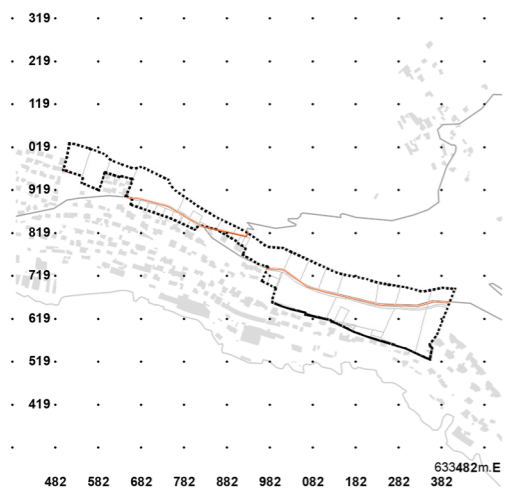
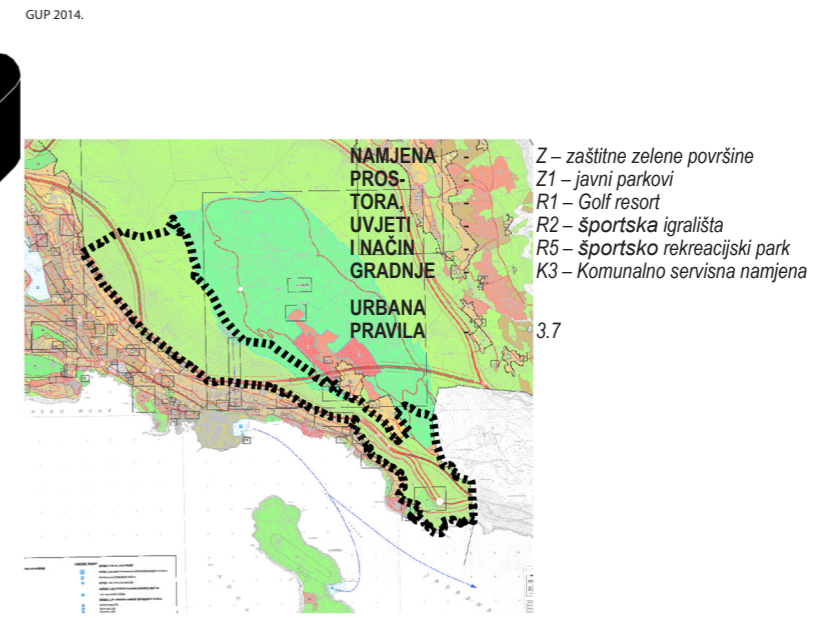
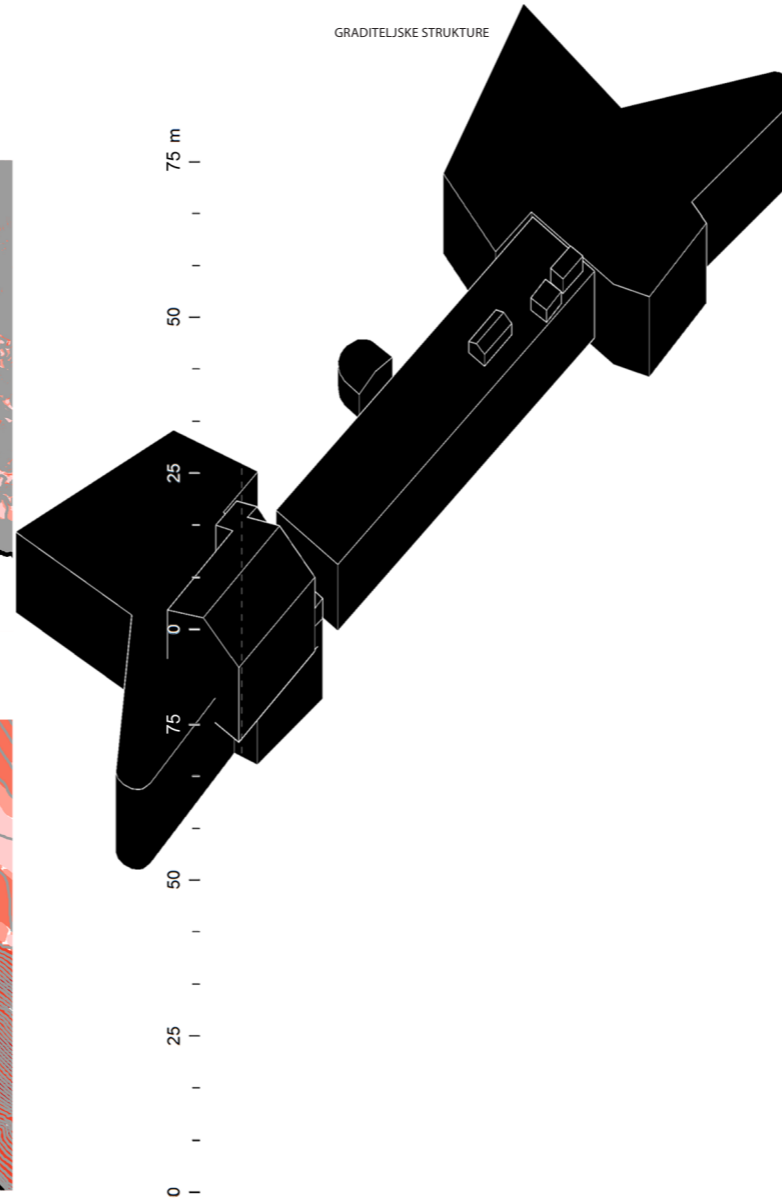
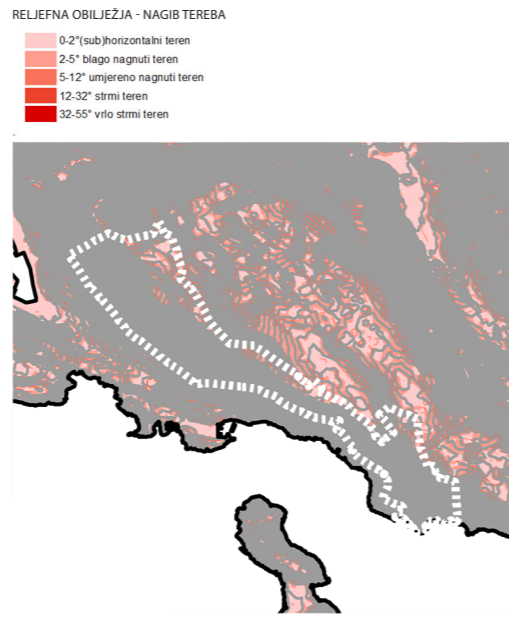

1:17630 22.2 Prirodni krajolik padina Srđa - ispod Jadranske magistrale

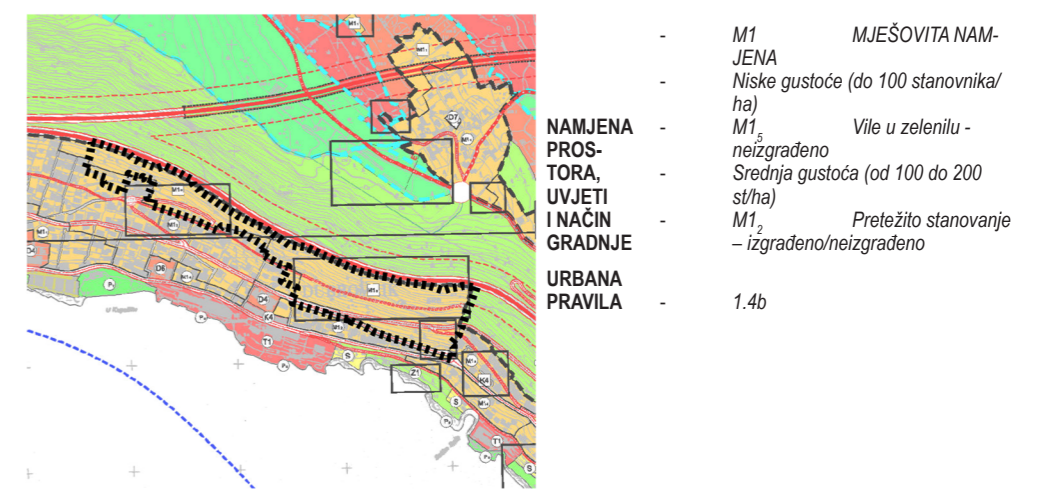
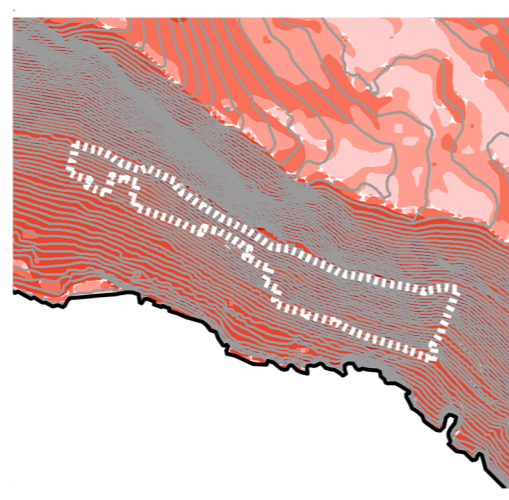

STRATEŠKE SMJERNICE ZA RAZVOJ U KONTAKTNOJ ZONI SVJETSKOG DOBRA

- CJELOVITO OČUVANJE STRUKTURNIH OBILJEŽJA
- ODRŽAVANJE STRUKTURNIH OBILJEŽJA
- UNAPRIJEDENJE STANJA
- STUDIJSKO PROPITIVANJE PROMJENA
- PRILAGODBA NOVE GRADNJE

TIP 22 OČUVANJE STRUKTURNIH OBILJEŽJA

S obzirom na izniman prirodni i krajobrazni značaj Srđa i njegovih južnih padina koji zajedno s morem jednakomjerno određuju prostor Dubrovnika, nužno je očuvati prirodna i geomorfološka obilježja stjenovitih padina i obale te pripadajuću prirodnu i ostalu vegetaciju. Unutar dominantnih prirodnih obilježja masiva Srđa potrebno je očuvati karakter i postav prostornih akcenata graditeljske baštine - povijesnih utvrda Imperial, Žarkovica, Strinčjera. Osobito se ističe vršno područje uz utvrdu Imperial i gornju postaju žičare, koje s obzirom na položaj iznad svjetskog dobra i vidljivost, zahtijeva uređenje u skladu s povijesnim fortifikacijskim i prirodnim karakterom područja. Nije prihvatljivo širenje građevinskog područja, odnosno nova gradnja. Potiče se istraživanje, konzervacija i prezentacija povijesnih struktura kao što su Karavanski put s ograncima, serpentina do tvrđave Imperial, ostaci sela Višnjica iznad Sv. Jakova, renesansni vodovod, trasa i građevinski elementi uskotračne željeznice te uređenje i artikulacija završetka Ul. Gornji Kono na spoju s Jadranskom magistralom i uređenje pješačko-biciklističkog nastavka prema Nuncijati i dalje trasom renesansnog vodovoda do Šumeta.

Planskom sadnjom visoke i grmolike vegetacije s južne strane naselja Bosanka duž hrpta brda potrebno je isključiti ili umanjiti uočljivost izgradnje.

Odgovarajućim hortikulturnim rješenjem potrebno je ublažiti nepovoljni vizualni utjecaj zida - ulaznog portala trafostanice Srđ uz Jadransku magistralu. Također se predlaže planska sadnja visoke i grmolike vegetacije u nižim područjima, osobito uz novoizgrađene i planirane objekte prometne i komunalne infrastrukture zbog ublažavanja njihovog negativnog prostornog i vizualnog utjecaja.

Potencijalna izgradnja prometne infrastrukture ne smije imati negativan utjecaj na vizualni integritet svjetskog dobra, a projektna rješenja podliježu izradi studije utjecaja na baštinu (HIA).

Neizgrađeni dio područja padine Srđa ispod Jadranske magistrale, koji prema važećem GUP-u pripada građevinskom području, zbog najvišeg stupnja osjetljivosti zahtijeva radikalnu promjenu planskih odredbi. S polazišta zaštite integriteta i autentičnosti svjetskog dobra nije prihvatljiva daljnja gradnja te se za ovaj dio područja predlaže status zaštitnog zelenila uz mogućnost uređenja panoramskih vidikovaca na svjetsko dobro. Ujedno je potrebno rehabilitirati korištenje Puta od Bosanke i Karavanskog puta u turističko-rekreativne svrhe.

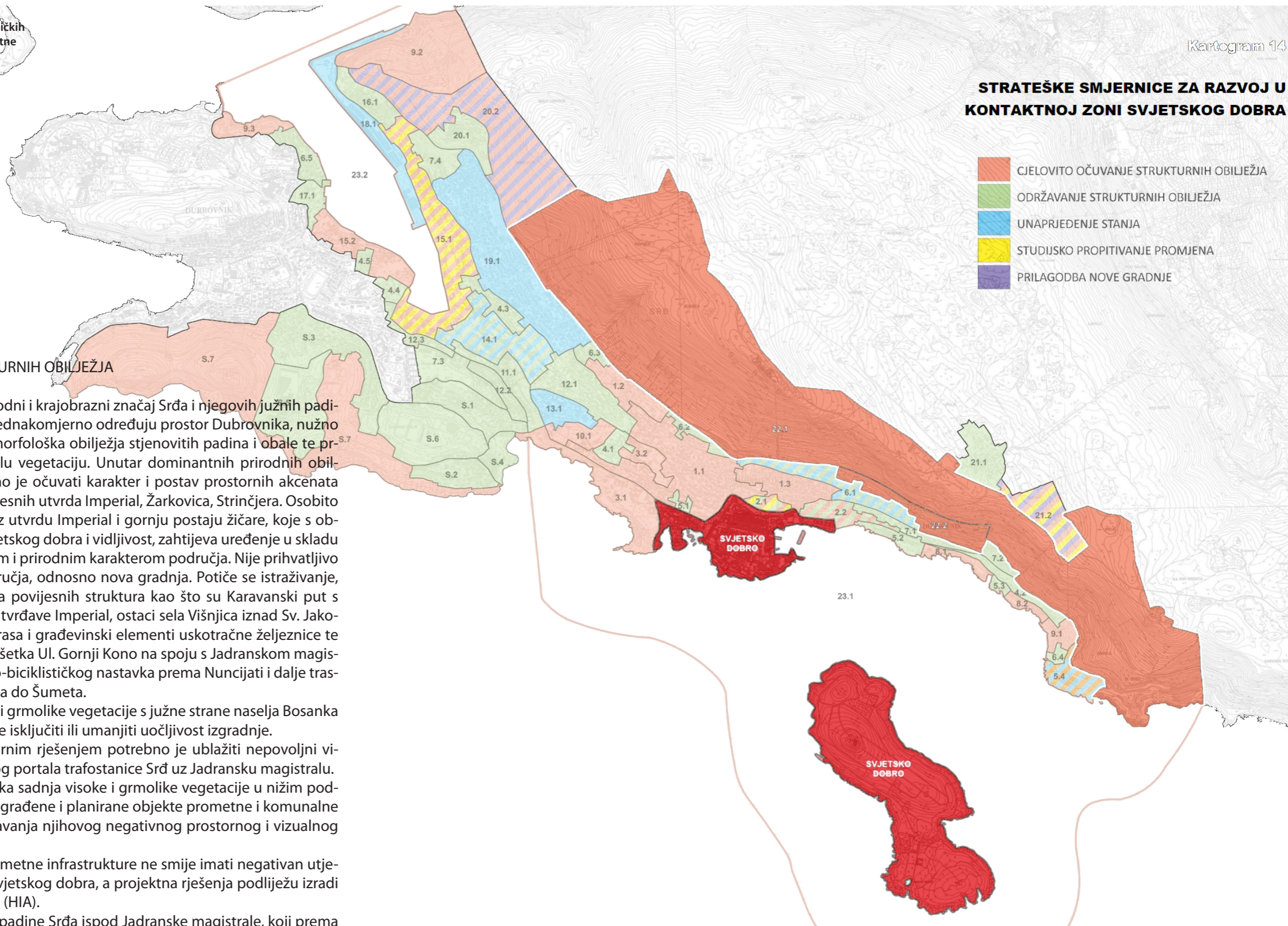

- 22.1 Prirodni krajolik padina Srđa - iznad Jadranske magistrale
- 22.2 Prirodni krajolik padina Srđa - ispod Jadranske magistrale